



## Lámina Duralum STANDARD



### BENEFICIOS



Reacción  
al fuego



Rigidez



Durabilidad



Resistencia  
cambios  
ambientales

### USOS



Residencial



Industrial



Comercial



Institucional

### CALIBRES

- 24 USG (0.53 mm)
- 26 USG (0.45 mm)

## ESPECIFICACIONES TÉCNICAS

- Los sistemas Duralum resuelven los problemas de techos resistiendo la corrosión y altas temperaturas.
- Están fabricados con Acero SAE 1010 grado A bajo norma ASTM A-924 y recubiertos con Galvalume® Plus (Aluminio, zinc y silicio) lo cual permite a las láminas una excelente reactividad térmica, limitando la transmisión del calor hacia el interior de las edificaciones.
- La lámina DURALUM viene con sus respectivos accesorios y complementos los cuales incluyen: capotes, botaguas, remates, canaletas para aguas lluvias, fascias y accesorios necesarios para su instalación.

## DESCRIPCIÓN PERFIL STANDARD

- Puede ser utilizada en proyectos de gran magnitud. Por su ancho útil tiene mayor cobertura. Minimiza el porcentaje de desperdicios de material ya que es fabricada a la medida.

## CARACTERÍSTICAS

- Ancho útil 1.01
- Longitud mínima de 2.00 mts.
- Longitud máxima de 12.00 mts.
- Puede ser utilizada en proyectos de gran magnitud ya que cubre una mayor área en cubiertas.
- Minimiza el porcentaje de desperdicios de material ya que es fabricada a la medida.
- Permite caminar sobre sus valles con mayor facilidad por la amplitud de los mismo

## COLORES DE LÁMINA



Blanco

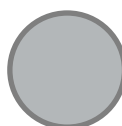

Sin pintar

ESPECIFICACIONES TÉCNICAS

Capacidad para soportar cargas vivas (kg/m<sup>2</sup>) Ninguna de estas cargas provocará un esfuerzo de trabajo mayor de 1400 kg/cm<sup>2</sup> o una de flexión por carga viva mayor de L/200

Condición de apoyo	Separación entre apoyos (mts)							
	Cal	1.00	1.25	1.40	1.60	1.80	2.00	2.25
<b>Simple</b> Uno ó dos claros	<b>26 C</b>	272	165	116	86			
	<b>26</b>	335	225	164	124	94	74	
	<b>24</b>	415	265	193	146	115	87	64
<b>Continuo</b> Tres ó mas claros	<b>26 C</b>	96	212	150	110			
	<b>26</b>	385	282	206	157	123	99	81
	<b>24</b>	521	332	243	184	145	116	95

PERFIL TIPO Y ACCESORIOS

REMATES TERMINALES Y FRONTALES

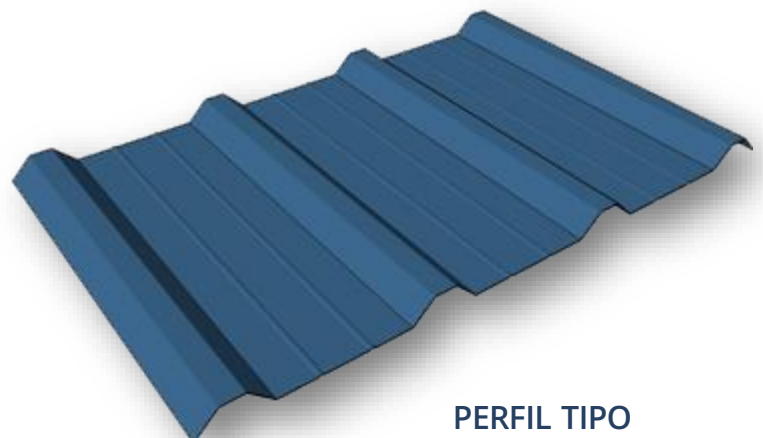
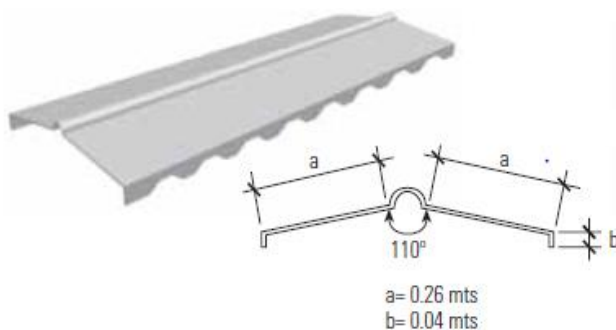
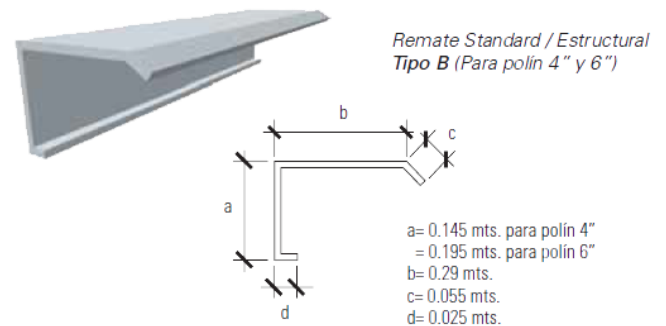
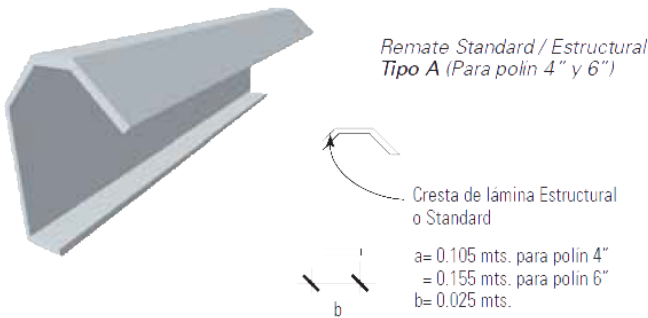

PERFIL TIPO

DETALLES Y PERFILES

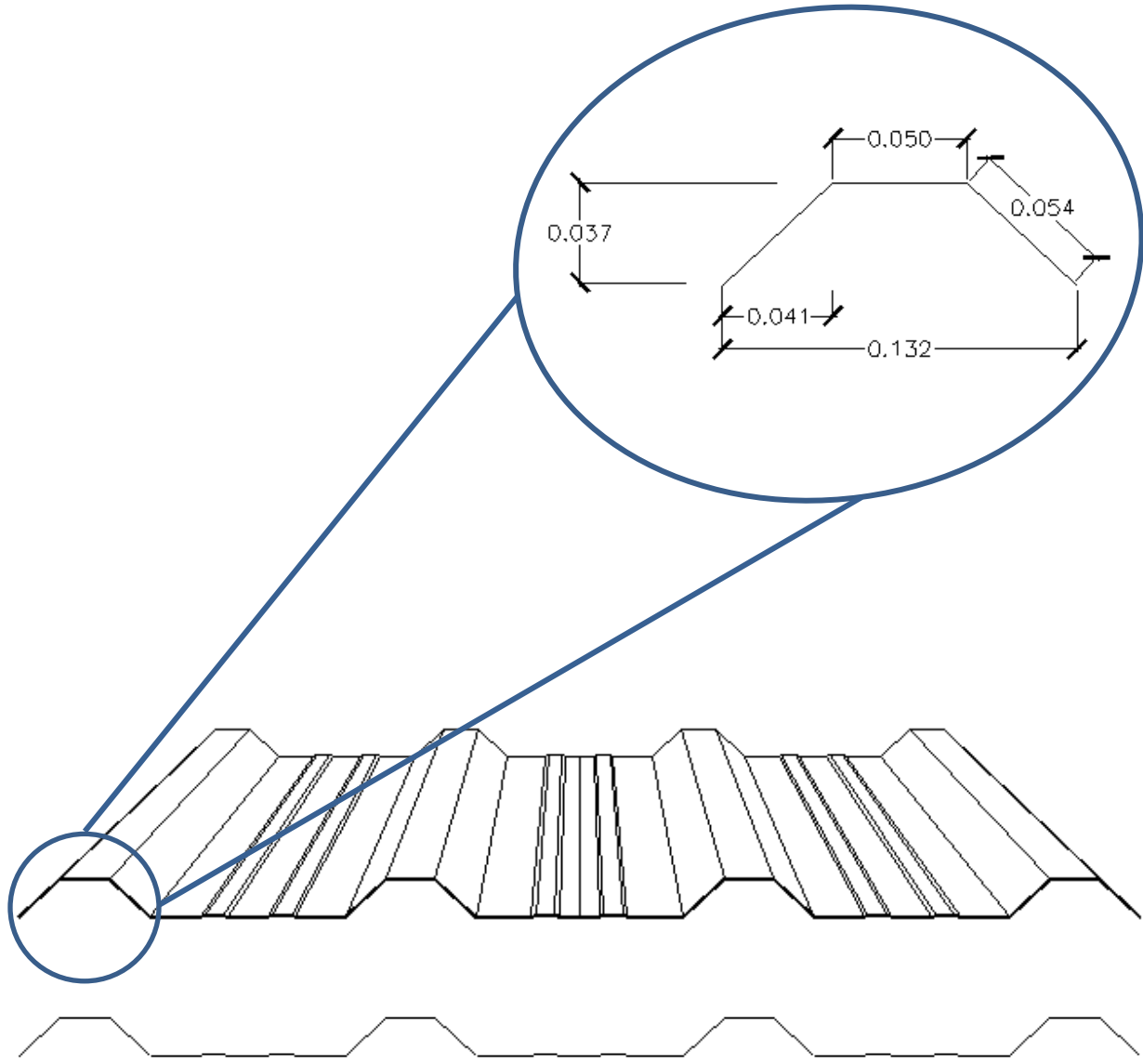

STANDARD

DETALLE TIPO

