

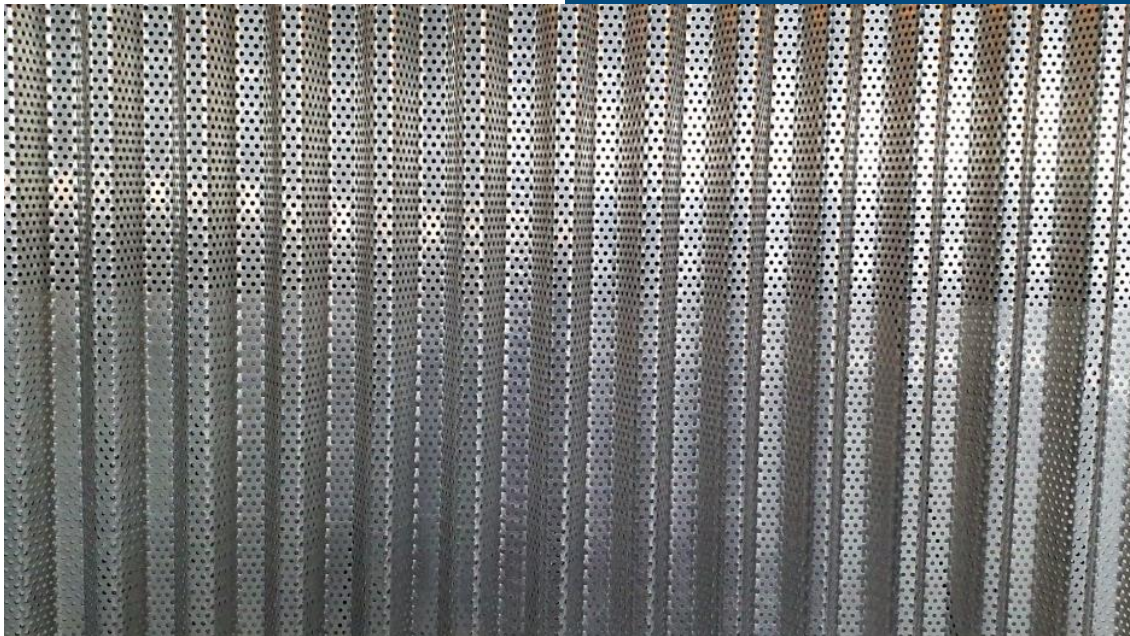

ALUWALL 20



Beneficios del Sistema

- Protección solar.
- Aislamiento térmico.
- Reduce la contaminación acústica.
- Ahorro de energía.
- Disminución de la temperatura en verano.
- Protección contra el polvo.
- Difusión de la luz natural en instalaciones con cortasoles fijos o control solar en aplicaciones con cortasoles móviles.
- Circulación natural de aire.
- Quitar las vistas hacia el interior
Reducir en diferentes grados según diseño, la entrada del agua de lluvia.
- En caso de lamas móviles el cierre aun no siendo hermético puede impedir la entrada de agua.
- Alta resistencia al viento
- Seguridad en diferentes grados dependiendo del modelo instalado.



Aplicaciones

- Zonas de escaleras.
- Revestimiento de muros.
- Fachadas ventiladas.
- Fachadas integrales ficticias.
- Remodelación de fachadas.
- Decoración.
- División de espacios
- Toldos ventilados.
- Aireación para naves industriales y cuartos de máquinas.
- Ocultar aires acondicionados
- Ventanas y ventanales.

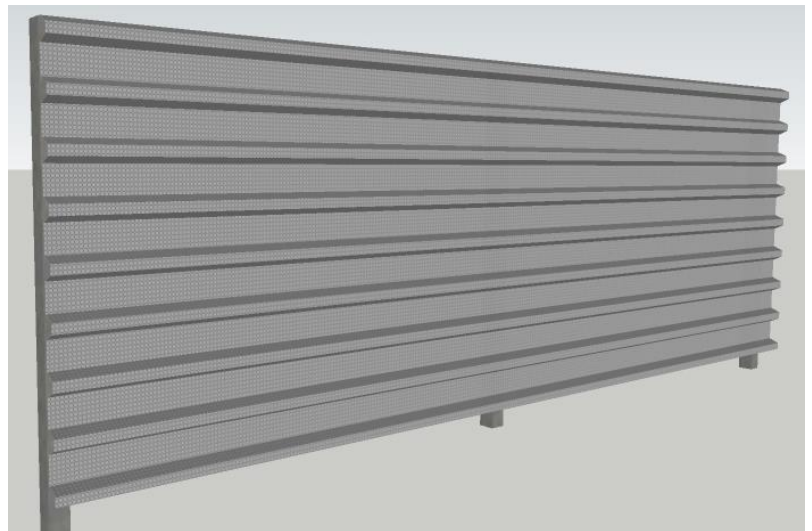

DESCRIPCION TECNICA:

Material: **Aluminio**

Forma: **Cresta rectangular.**

Usos: **Revestimientos, Fascias y cielos.**

Porcentaje de ventilación: **23%**

Espesor: **0.60 mm.**

Largo Máximo: **3.00 mts.**

Desarrollo: **1.25 mts.**

Ancho útil: **0.73 mts.**

Soportes: **Proporcionados por el cliente, se sugiere una distancia máxima de 1.00mt**

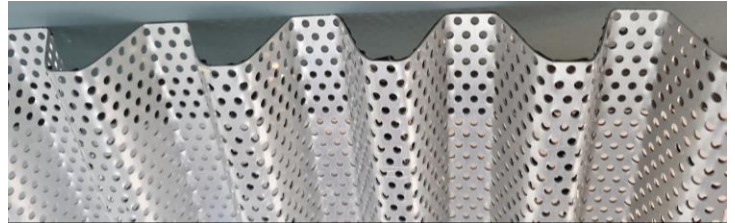

Características

- Sistema de empalme con fijaciones intermedias a la vista, según requerimientos del proyecto.
- El sistema se puede instalar horizontal o vertical, según diseño arquitectónico.
- Hace la función de quiebra vista, dando privacidad hacia el interior.
- Por ser de aluminio, posee todas las bondades que este metal noble posee.

Perforación*:

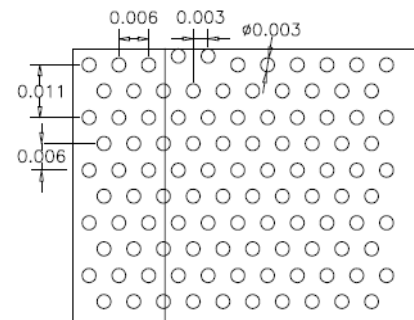

MEDIDAS EN METROS

Materiales

A. **Extrusión de Aluminio: ASTM B 221, aleación 6063-T5.**

COLORES:

- Mill finish.**



* Las dimensiones de perforación pueden variar según requerimiento de cliente, consultar al gestor de ventas.

** Cualquier otro color de acabado consultar al gestor de ventas.